

**Муниципальный этап  
Всероссийской олимпиады школьников  
2018-2019 учебный год  
ТЕХНОЛОГИЯ  
«Культура дома и декоративно-прикладное творчество»  
теоретический тур  
10-11 классы**

Уважаемый участник!

Теоретические задания первого тура состоят из 24 заданий и 1 творческого задания. Задача участника - внимательно ознакомиться с предложенными заданиями и выполнить их в строгом соответствии с формулировкой.

В заданиях с 1 по 24 предложены тесты с одним или несколькими правильными ответами, теоретические вопросы, на которые следует дать исчерпывающий ответ, установить соответствие. Каждый правильный ответ оценивается в 1 балл. Задание считается выполненным, если в нем отмечены все правильные ответы и не отмечено ни одного неправильного ответа. Если задание выполнено неправильно или только частично – ноль баллов. Все ответы и отметки записываются на Листе ответов на задания.

Задание 25 выполняется на листе задания и оценивается в 11 баллов.

Правильность ответов на вопросы свободной формулировки оцениваются по общему смыслу и ключевым словам. Правильность ответов на творческое задание оценивается с учётом знания терминологии работ.

Максимальное количество баллов: **35 баллов.**

Время выполнения заданий: **90 минут.**

*1. Напишите*

**В чем отличие приготовления пудингов от запеканок**

---

---

---

*2. Назовите сельскохозяйственную культуру*

**В Древнем Риме и Древней Греции это растение являлось символом горя и печали. Из красивых цветков этого растения плели венки и возлагали на голову в день скорби. Листья использовались в медицине при лечении некоторых заболеваний. Помимо этого, они применялись в борьбе с насекомыми-вредителями. В Средние века эта культура наконец заняла свое законное место на обеденном столе. Сначала в пищу использовались только ее корни, и лишь спустя десятилетия люди узнали, что листья этого растения могут заменить собой дорогие заморские пряности. Что это за культура (семейство зонтичных)?**

**Это \_\_\_\_\_.**

3. Впишите слова в предложение

По правилам этикета, если еду прерывают на короткий срок, то нож кладут лезвием ... , а вилку – зубцами ... , ... их.

4. Укажите дату

Рыбные консервы со сроком хранения 18 месяцев и маркировкой на крышке 250617 484A53 должны быть употреблены в пищу до

---

5. Назовите

Данное волокно обладает уникальными свойствами, которые выгодно отличают его от других видов волокон. Только оно обладает такими характеристиками, как: высокая растяжимость (в 4–7 раз); восстановление первоначальной формы после снятия нагрузки; прочность, достаточная для получения тканей и трикотажа; хорошая воздухопроницаемость, комфортность. В тканях и готовых изделиях данное волокно используют в сочетании с другими видами натуральных и синтетических волокон. Это \_\_\_\_\_.

6. Систематизируйте в таблице свойства химических волокон из приведенного перечня

- а) гипоаллергенность; б) упругость; в) прочность во влажном состоянии; г) электризуемость; д) гигроскопичность; е) усадка; ж) драпируемость; з) изностойкость

**Сравнительная характеристика химических волокон**

Волокнистый состав ткани	Свойства волокон	
	положительные	отрицательные
Вискозные		
Ацетатные		
Капроновые		

7. Установите соответствие (например, 1-А)

Неполадка в работе швейной машины	Причина возникновения
1. Петляет сверху	А) ослабить натяжение верхней, затем нижней нитки
2. Петляет снизу	Б) усилить натяжение верхней, а затем нижней нитки
3. Тугая строчка	В) ослабить натяжение верхней нитки
4. Слабая строчка	Г) усилить натяжение верхней нитки или ослабить натяжение нижней нитки

1 - , 2 - , 3 - , 4 -

8. Установите соответствие (например: 1-а)

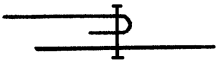
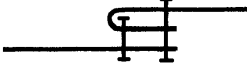
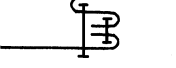
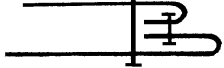
			
1	2	3	4

а) обтачной в кант, б) двойной, в) накладной, г) настрочной

9. Установите соответствие (например, 1-а)

Типы управления швейных машин

	
1	2
	
3	4

а) механический  
 б) компьютерный  
 в) электромеханический  
 г) электронный

10. Назовите

На рисунке изображены мерки, снимаемые с фигуры человека. Напишите их условные обозначения (не менее 6):

- 1 –
- 2 –
- 3 –
- 4 –
- 5 –
- 6 –



11. Ответьте на вопросы, установите соответствие  
 Что общего между представленными воротниками?

Как называются данные воротники по способу соединения с горловиной? \_\_\_\_\_

Установите соответствие между выкройкой воротника и его эскизом:

1 	2 	3 
а)	б)	в)

12. Установите соответствие между названиями покроев рукавов и их изображениями (например, 1 – а)

<p><b>Покрой рукавов:</b></p> <ul style="list-style-type: none"> <li>1. Цельнокроеный</li> <li>2. Рубашечный</li> <li>3. Реглан</li> <li>4. Втачной</li> </ul>	<p>а</p>	<p>б</p>	<p>в</p>	<p>г</p>
--	----------	----------	----------	----------

Ответ: 1 - , 2 - , 3 - , 4 -

13. Выберите правильные ответы

**Чтобы оформить выкройку, нужно нанести на нее следующие обозначения**

1. название каждой детали и их количество
2. направление долевой нити
3. направление поперечной нити
4. контрольные линии и точки
5. сгибы и срезы ткани
6. величины припусков на обработку для каждого сгиба ткани
7. величины припусков на обработку для каждого среза
8. места расположения накладных деталей

14. Выберите правильный ответ

**На рисунке представлена модель платья. Выберите из предложенных вариантов выкройку данного платья:**



а

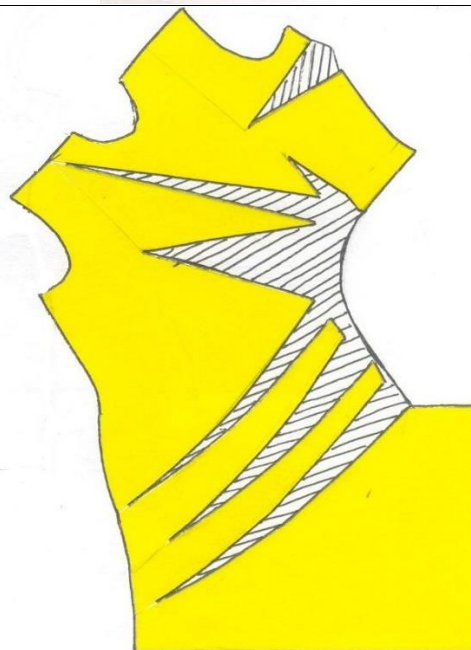

б

15. Установите соответствие (например: 1 –а)

			
1	2	3	4
а) гольф	б) капри	в) бриджи	г) бермуды

Ответ: 1 - , 2 - , 3 - , 4 -

16. Установите последовательность

**Обработка плечевого изделия:**

- ( ) а) примерка изделия
- ( ) б) обработка основных деталей, их соединение в узлы
- ( ) в) начальная обработка основных деталей
- ( ) г) обработка нижнего среза
- ( ) д) временная сборка изделия
- ( ) е) влажно-тепловая обработка изделия
- ( ) ж) уточнение деталей после примерки

17. Допишите

На рисунке показана разновидность ажурного (сквозного) шитья - \_\_\_\_\_ вышивка.

В данном виде вышивки нити ткани выдернуты лишь в одном направлении, а нити, оставшиеся невыдернутыми, соединяются в пучки тем или другим способом. Полученные узоры образуют \_\_\_\_\_.

Для данной вышивки пригодны любые ткани \_\_\_\_\_ переплетения.

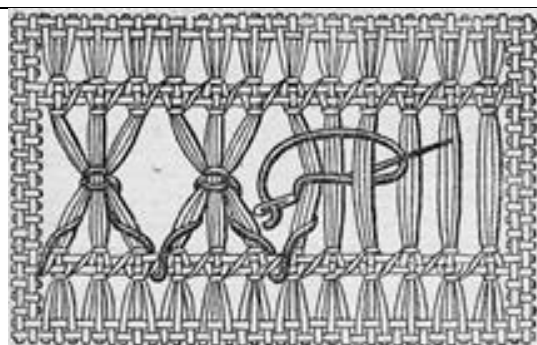



18. Назовите

Название одного из самых модных сегодня стилей буквально означает «роскошь и блеск». Этот стиль не сходит со страниц глянцевого журнала. Критики связывают его с «жизненными отправлениями богатых бездельников», говорят, что это «любовь к самому себе и поиск наслаждения», а следующие этому стилю люди - всего лишь «герои праздной элегантности». Сегодня данный стиль стал неотъемлемой частью жизни общества, он предполагает индивидуальность, неповторимость и своеобразие личности. Одежда в данном стиле должна правильно расставлять акценты и привлекать внимание к деталям. Как называется этот стиль? \_\_\_\_\_

19. Допишите

Борьба против этой детали одежды стала важнейшим направлением движения за реформу женского костюма на рубеже XIX - XX веков. Женщин поддержали врачи. Ношение этого предмета вредно влияло на здоровье, приводило к деформации внутренних органов и нарушению кровообращения. Деформации были отчетливо видны на рентгеновских снимках. Поэтому реформаторы предложили перенести основную нагрузку конструкции одежды на плечевой пояс и отказаться от ношения \_\_\_\_\_.



20. Назовите не менее двух преимуществ описанной ниже лазерной технологии, применяемой в современной индустрии моды. С каким видом ручной вышивки можно провести аналогию?

При работе с тканями модные дизайнеры все чаще отдают предпочтение современным технологиям. В своих коллекциях они показали, что любые принты, мотивы и орнаменты на нарядах выглядят гораздо интереснее, если они нанесены лазером. Лазерная перфорация воссоздает в нарядах как простые рисунки, так и более сложные в исполнении художественные композиции.



21. К терминам слева подберите соответствующие определения справа (например, 1-а)

Термины	Определения
1. Ощущение	а) способность к закреплению, сохранению и воспроизведению прошлого опыта
2. Восприятие	б) наглядный образ предмета или явления
3. Представление	в) определение предметов или явлений при непосредственном воздействии на органы чувств
4. Воображение	г) отражение отдельных свойств предметов, воздействующих на человека
5. Память	д) психический процесс познания новых образов

22. По определению назовите термин

**Образ фирмы, товара, услуги обеспечивает положение фирмы на рынке и верность покупателя фирменной марке.**

Это \_\_\_\_\_.

23. Выберите правильный ответ

**Использование идей дизайна (выбора формы, цвета, композиции изделия) способствует:**

- а) облегчению создания проектного изделия;
- б) уменьшению стоимости изделия;
- в) повышению конкурентоспособности изделия.



24. Установите соответствие (например, 1-а)

**Как бы вы на месте руководителя или менеджера предприятия (фирмы) выстраивали политику ценообразования в ситуациях, представленных ниже? Определите соответствие между ситуацией и выбором адекватной политики ценообразования.**

<b>Ситуация</b>	<b>Политика ценообразования</b>
1. Предприятию посчастливилось выйти на рынок с новым изделием, на которое существует ажиотажный спрос.	а) устанавливается низкая начальная цена для захвата максимально возможной части рынка.
2. Известно, что конкуренты вот-вот появятся на этом же рынке.	б) применить политику «захвата в плен»: минимальные цены на материальную часть продукции и достаточно высокие на программный продукт. Необходимость для покупателей часто обновлять программный продукт обеспечит высокую прибыль продавца.
3. Фирма выпускает компьютеры и программное обеспечение к ним.	в) на некоторый срок установить цену максимально выгодную для себя и «снять сливки».
4. Фирма торгует большим ассортиментом товаров	г) снизить до минимума цену на отдельные товары в расчете на то, что покупатель заодно с дешевым товаром купит еще что-нибудь.

## 25. Творческое задание



1. Внимательно рассмотрите модель съёмного воротника с цельнокроеной стойкой, оформленного отделочной строчкой и кружевом.

2. Впишите в графу «Последовательность выполнения работы» информацию (операции) в соответствии с представленными рисунками, соблюдая терминологию работ.

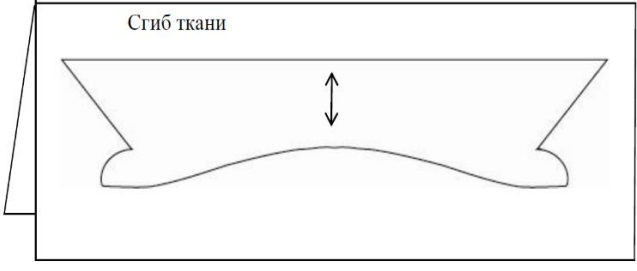
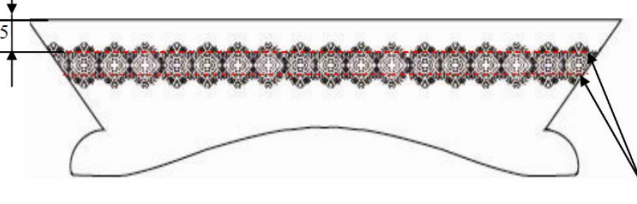
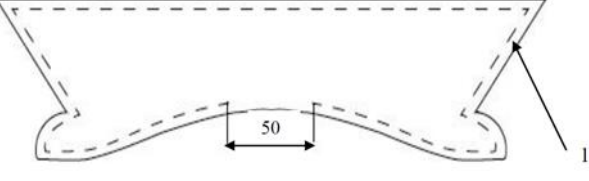
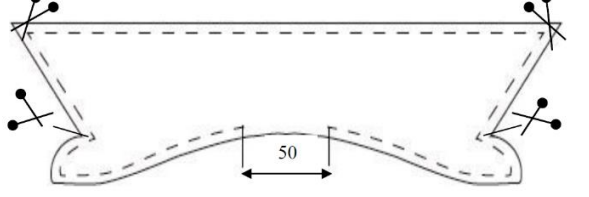
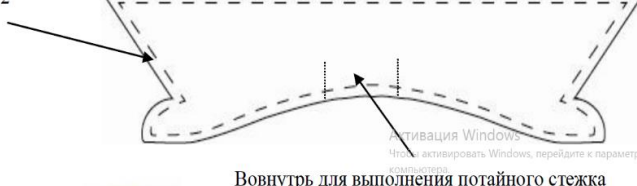
Последовательность выполнения работы	Рисунок, графическое изображение	Балл
<p>1. Произвести раскрой двух одинаковых деталей воротника, соблюдая _____</p> <p>_____ и учитывая припуски по всем срезам 7мм.</p>		1
<p>2. На лицевую сторону верхнего воротника _____ кружево в соответствии с разметкой.</p> <p>_____ кружево по его краям.</p> <p>Приутюжить с изнаночной стороны.</p>		1
<p>3. Сложить детали воротника лицевыми сторонами внутрь, уравнивая срезы. Сколоть в нескольких местах. _____ детали воротника по верхнему воротнику.</p> <p>4. _____ по всем срезам воротника (со стороны нижней детали) шириной шва 7 мм (1).</p> <p>Посередине цельнокроеной стойки строчку прервать на 5 см для _____</p> <p>_____</p>		1
<p>5. _____, _____, не доходя до строчки 2-3 мм, выполнить надсечки в местах соединения со стойкой.</p>		1
<p>6. Вывернуть воротник на лицевую сторону, выправить углы.</p> <p>_____ шов обтачивания с помощью прямых стежков (2), располагая его точно по сгибу и заправляя вовнутрь оставшийся припуск. Приутюжить.</p>		1

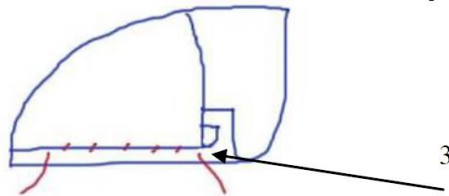
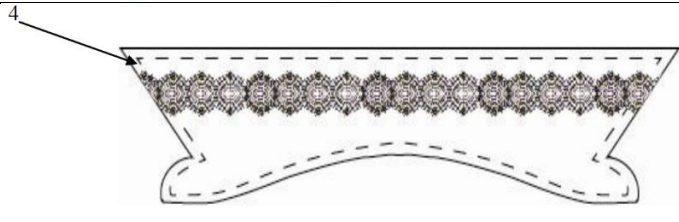
<p>7. Открытый участок зашить _____ стежками (3). Удалить нити временного назначения. Приутюжить.</p>		<p>1</p>
<p>8. _____ воротник вдоль всех краев отделочной строчкой (4) шириной шва 5 мм. Выполнить _____ _____ _____</p>		<p>1 1</p>
<b>Итого</b>		<b>11</b>

<b>ШИФР УЧАСТНИКА</b>	
-----------------------	--

**Лист ответов на задания теоретического тура Муниципального этапа  
Всероссийской олимпиады школьников по технологии  
2018/19 учебного года  
«Культура дома и декоративно-прикладное творчество», 10-11 класс**

№ задания	Ответ	Балл участн.
1		
2		
3		
4		
5		
6	ответ записать в таблицу на листе задания	
7		
8		
9		
10		
11		
12		
13		
14		
15		
16		
17		
18		
19		
20		

21		
22		
23		
24		
25	ответы записать на листе задания	